



CENTRIFUGALE KOPPELING Ę ROTAX MAX ENGINES

Beste klant,

Rotax wil u op de hoogte brengen van het volgende belangrijke bericht.

**Het is ten strengste verboden om een ROTAX MAX motor te starten zonder dat het koppelingshuis (drum) op de koppeling is gemonteerd !
De volgende onderstaande instructies moeten ten alle tijden opgevolgd worden!**

WAARSCHUWING

Het starten van een Rotax Max motor zonder de aanwezigheid van het koppelingshuis zal resulteren in een niet meer te repareren koppeling en kan zelfs leiden tot zeer serieuze ongevallen die kunnen leiden tot het overlijden van monteurs, rijders of omstanders.

■ ATTENTIE

Voor een juiste montage van het koppelingshuis met tandwiel op de krukas.

- ⇒ Blokkeer de startkrans met een blokkeermal (ROTAX part no. 208.135.2 of 208.135.3)
- ⇒ Ontvet de schroefdraad van de krukas en de krukas moer nr (12).
- ⇒ Breng aan LOCTITE 243 (B) op de schroefdraad van de krukasmoe nr (12).
- ⇒ Bevestig de krukasmoe (12) op de krukas met een momentsleutel op 35 Nm.
- ⇒ Verwijder het teveel aan LOCTITE van de krukas.
- ⇒ Vergeet de blokkeermal niet te verwijderen alvorens de motor te gebruiken.

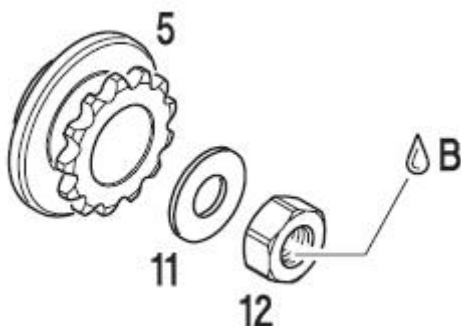

Bedankt voor uw medewerking.